

Stěnová vložka DN 150 -1000

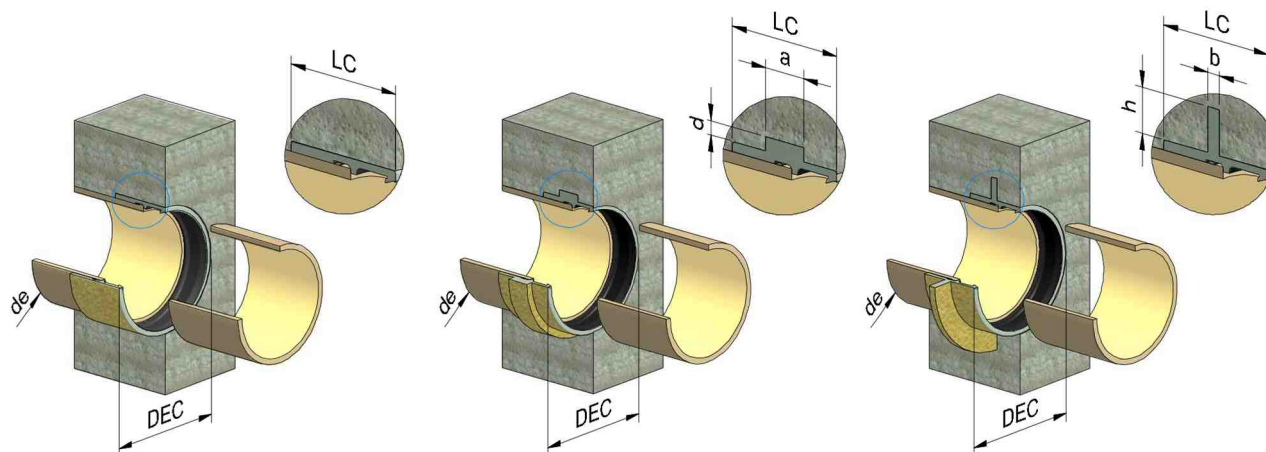

Stěnová vložka opískovaná (typ A)

Stěnová vložka opískovaná, s pojistným kroužkem (typ B)

Stěnová vložka opískovaná, s límcem (typ C)

Stěnová vložka je určena k napojování potrubí do betonových šachet a stěn. Standardní délka je 300 mm. Podle potřeby může být vybrána i jiná vložka, ale neměla by být menší než LC.

DN	de [mm]	LC [mm]	DEC [mm]	povolené vychýlení *	a [mm]	b [mm]	d [mm]	h [mm]
150	168	180	210	3°	50	8	8	80
200	220	200	260	3°	50	8	9	80
250	272	200	310	3°	50	8	10	80
300	324	200	360	3°	50	8	11	80
350	376	200	420	3°	50	8	12	80
400	427	200	470	3°	50	8	13	80
450	478	200	520	3°	50	8	14	80
500	530	200	580	3°	50	8	15	80
550	550	200	600	3°	50	8	16	80
600	616	200	660	2°	50	8	17	80
650	650	200	700	2°	50	8	19	80
700	718	290	760	2°	50	8	19	80
750	752	290	800	2°	50	8	21	80
800	820	290	870	2°	80	10	22	80
860	860	250	910	2°	80	10	23	80
900	924	290	970	2°	80	10	25	80
960	960	250	1010	1°	80	10	25	100
1000	1026	290	1070	1°	80	12	27	100

Další DN na vyžádání

* Povolené vychýlení trouby ve spoji

Stěnová vložka DN 1100 -3600

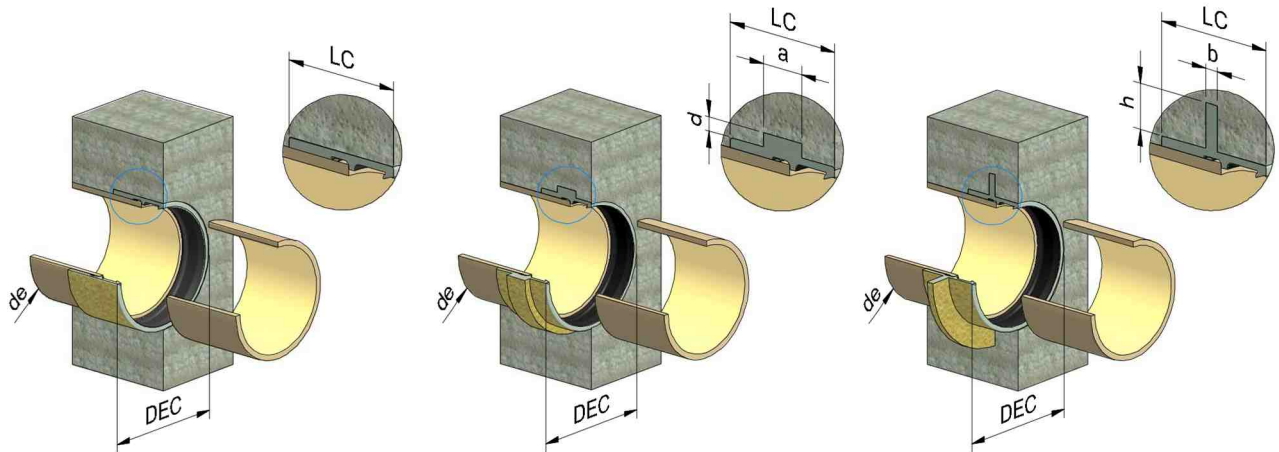

Stěnová vložka opískovaná (typ A)

Stěnová vložka opískovaná, s pojistným kroužkem (typ B)

Stěnová vložka opískovaná, s límcem (typ C)

Stěnová vložka je určena k napojování potrubí do betonových šachet a stěn. Standardní délka je 300 mm. Podle potřeby může být vybrána i jiná vložka, ale neměla by být menší než LC.

DN	de [mm]	LC [mm]	DEC [mm]	povolené vychýlení *	a [mm]	b [mm]	d [mm]	h [mm]
1100	1099	290	1140	1°	80	12	29	100
1200	1229	290	1270	1°	80	12	30	100
1280	1280	250	1330	1°	80	12	32	100
1300	1350	250	1400	1°	80	12	34	100
1400	1434	250	1480	1°	100	15	35	100
1500	1499	290	1540	0,5°	100	15	38	100
1535	1535	290	1580	0,5°	100	15	38	100
1600	1638	290	1680	0,5°	120	15	39	100
1700	1720	290	1770	0,5°	120	20	42	100
1800	1842	290	1890	0,5°	120	20	45	120
1900	1940	290	1990	0,5°	120	20	46	120
2000	2047	290	2090	0,5°	120	20	49	120
2100	2160	290	2210	0,5°	120	20	49	120
2200	2250	290	2300	0,5°	120	20	50	120
2400	2400	290	2450	0,5°	120	20	55	120
2400	2454	290	2490	0,5°	120	20	55	120
2500	2555	290	2600	0,5°	120	20	67	150
3000	3000	340	3040	0,5°	150	20	67	150
3600	3600	340	3640	0,5°	150	20	67	150

Další DN na vyžádání

* Povolené vychýlení trouby ve spoji